

3. Основне спальне місце

До бильця [6] кріпимо царги [7] жовтими шурупами [9] та дугу [8] за допомогою жовтих шурупів [10] та шканта [11].

\*У «Сімби» замість дуги [8] є дві планки стіни. Монтаж ідентичний.

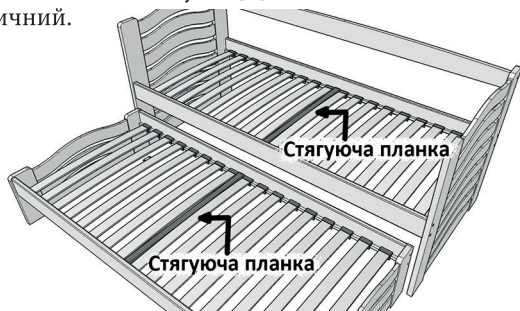

4. Монтаж ламелей

У відповідні кріплення встановити гнуті ламелі, вигинаючи їх дугою догори (потрібно прикласти зусилля). Прикрутити стягуючу планку чорними шурупами 3,5X35 по середині ліжка для збільшення жорсткості конструкції. Так на обох ярусах.

**Солодких снів**

## Інструкція монтажу

*Ліжко одноярусне із додатковим спальним місцем*

*Мальвіна, Сімба*

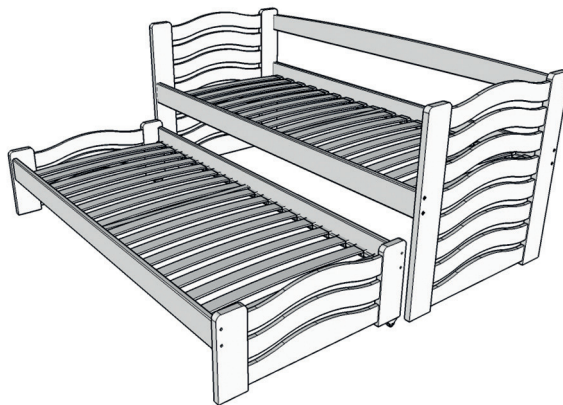

*Фабрика дитячих снів «Дрімка», Україна*

### **Комплектація:**

1. Бильця основні 2шт.
2. Бильця малі 2шт.
3. Царги 4шт.
4. Дуга 1шт або планки 2шт.
5. Ламелі 2 комплекти.
6. Фурнітура.

### **В комплект фурнітури входить:**

- \*Жовті шурупи 6\*70 18 шт. або 6\*90 20 шт.
- \*Ролики 2 шт.
- \*Чорні шурупи 3,5\*35 16шт.
- \*Шкант Ø 8 2 шт. або 4 шт.

**Гарантія 2 роки.**

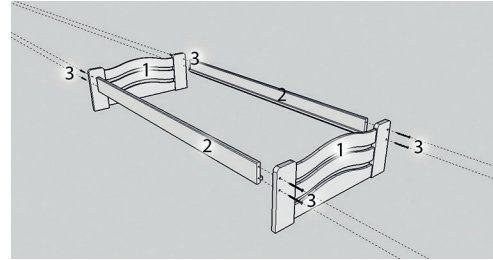

1. Виїзне спальне місце (менші бильця та царги).  
Кріпимо бильця [1] до царг [2] жовтими шурупами [3].

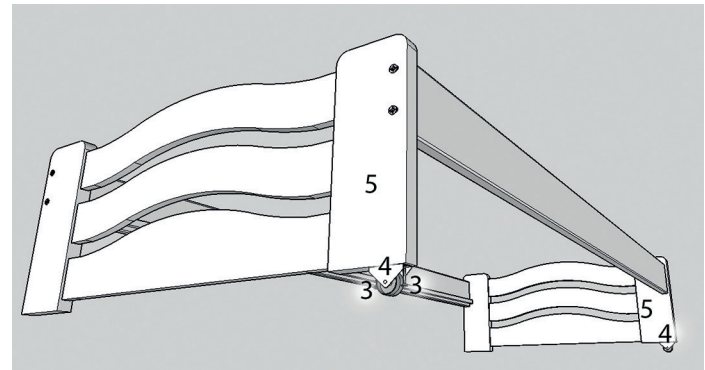

2. Ролики на виїзне.  
До коротшої ножки [5] кріпимо ролик [4] чорними шурупами [3].

Увага!!! На виїзне спальне місце монтуються лише два ролики на «задню» сторону. Передня сторона без роликів запобігає самовільному переміщенню спального місця.